

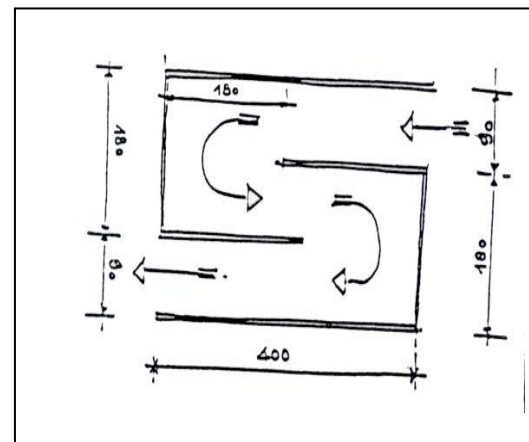

P.T.V



Maniabilité en selle

Jeunes Cavaliers	X
Séniors	

Matériel et Dispositif...

- 2 fanions rouges
- 2 fanions blancs
- 1 numéro
- 2 barres de 4 m
- 2 barres de 2,20 m
- 2 barres d'1,80 m
- 12 supports

Caractéristiques...

Slalom selon un tracé matérialisé par un couloir en labyrinthe en forme de double U sur des barres surélevées.

- Pour chaque U selon croquis :
- Largeur : 0,90 m
- Longueur : 4 m

Le contrat de la Maniabilité en selle

Montrer la franchise et la progression du cheval et la juste intervention du cavalier.
L'allure du pas est obligatoire.

Fautes de Contrat...

Avant la difficulté

- Volte,
- Dérobé,
- Reculer,
- Refus,
- Erreur de parcours rectifiée

Dans la difficulté

- Rupture d'allure.
- Barre(s) tombée(s)

Fautes de style...

- Progression irrégulière
- Mauvaise position du cavalier
- Manque de verticalité au dessus des appuis et de légèreté
- Perte de l'équilibre du cheval ou du cavalier
- Interventions néfastes du cavalier

